



Wellenmatrizen



Wellenmatrizen

- Drehende Einlaufwellen gehärtet
- Laufflächen der Einlaufwellen geschliffen und gehärtet
 - Reduktion der benötigten Presskraft, bis zu 30%
 - Vermeidung von Abdrücken
- Geeignet für Materialien mit hoher Zugfestigkeit

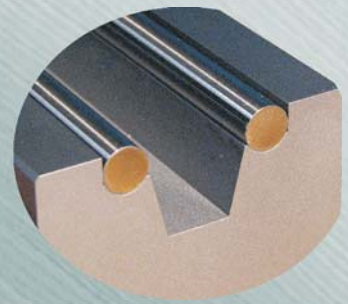

Verstellbare Wellenmatrizen

Mit der verstellbaren Wellenmatrize können Sie schnell und flexibel verschiedene Gesenkweiten einstellen. Die Öffnungsweite lässt sich leicht durch verschiedene Einstelleisten verändern. Mittels individuellen Matrizenhaltern auf **allen** Abkantpressen einsetzbar.

Ihre Vorteile:

- Variable Öffnungsweiten
 - Gr.1 -V= 25- 125mm
 - Gr.2 -V= 65- 185mm
 - Gr.3 -V= 120- 300mm
 - Gr.4 -V= 150- 400mm
- Rüstzeitreduzierung, da kein Matrizenwechsel
- Durch mitdrehende Einlaufwellen
 - geringere Presskraft erforderlich
 - abdruckarmes Biegen
- Geringe Wartungskosten durch einzeln austauschbare Bauteile

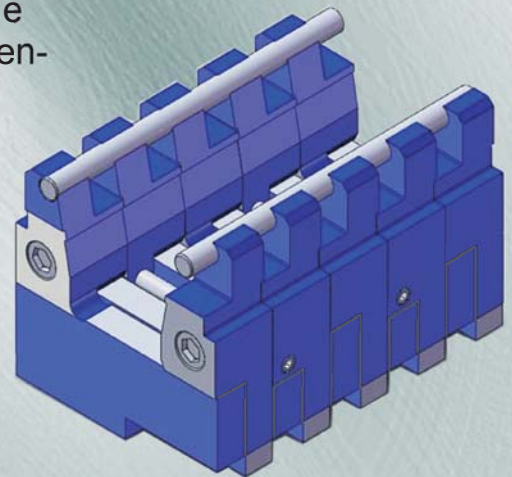

**FÜR DIE OPTIMALE
ÖFFNUNGSWEITE**

- Dicke Bleche $t = 3 - 50 \text{ mm}$
- Feste und hochfeste Bleche
- Unterschiedliche Radienkantungen



Wolfgang Richter GmbH
Zum Lingshof 12
D- 36124 Eichenzell
Tel. +49 6659 98697-0
Fax +49 6659 98697-10
www.richter-wolfgang.com
technik@richter-wolfgang.com

